

Аудит юзабилити сайта компании по изготовлению и продаже воротных систем

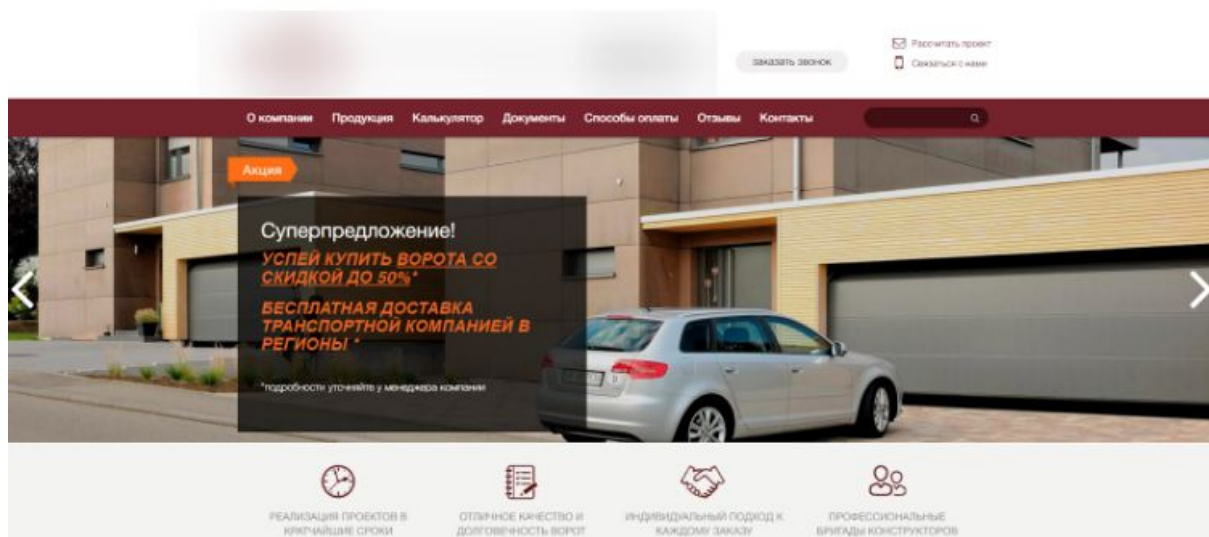

Оглавление

Вводная часть	2
Позиционирование компании	3
Описание дизайна и недостатков оформления элементов сайта	5
Оценка структуры и навигации сайта	6
Главная страница	8
Раздел "Продукция"	11
Гаражные ворота	11
Калькулятор	17
Покупателям	19
Как заказать	19
Доставка	20
Установка	21
Гарантии	22
Отзывы	23
Выводы и рекомендации	24



Вводная часть

Целью данной работы является анализ сайта на предмет эффективного выполнения возложенных на него задач, оценка уровня его удобства (юзабилити) и конверсионности, а также внесение предложений по его улучшению.

Исходя из наполнения сайта компании, которая занимается изготовлением и поставкой ворот для бытового и промышленного использования, можно выделить основные бизнес-задачи, которые он должен решать:

- получение клиентов из числа физических лиц;
- привлечение юридических лиц к сотрудничеству.

Таким образом, для эффективного достижения перечисленных целей сайт должен соответствовать следующим требованиям:

- обеспечить возможность удобного перемещения по каталогу и сайту в целом;
- показать конкурентные преимущества;
- предоставить полную информацию о продукции;
- подать информацию на страницах так, чтобы она отвечала на запросы пользователей в понятной и структурированной форме;
- предоставить информацию о способах получения товара (оплате, доставке и установке);
- обеспечить возможность предварительного расчета на сайте;
- предоставить возможность отправить заявку с минимальными усилиями.

В работе мы проанализируем наиболее важные страницы сайта на соответствие вышеуказанным требованиям.

Позиционирование компании

Правильно выбранное позиционирование способствует формированию нужного образа компании в глазах целевой аудитории, чтобы она как можно выгоднее отличалась от конкурентов.

При попадании на сайт непонятно, с какой категорией клиентов работает компания: с розничными или оптовыми покупателями, физическими или юридическими лицами. Нет ни слогана, который бы обращался к какому-то сегменту, ни в информации о компании, нет упоминания о клиентах, с которыми сотрудничает компания.

О том, что посетителям непонятно, с какими покупателями работает компания, говорит анализ поисковых запросов на сайте:

В	http://.../search/?q=оптом&how=r	2	1
В	http://.../search/?q=CAME&how=r	1	1
В	http://.../search/?q=Пульз&how=r	1	1
В	http://.../search/?q=опт	1	1

Из скриншота Яндекс.Метрики видно, что пользователи ищут информацию по слову "опт".

Рекомендуем добавить слоган в шапку сайта, который будет направлен на целевой сегмент покупателей и указать в информации о компании, с кем она работает.

Преимущества компании, указанные на главной странице, не являются уникальными:

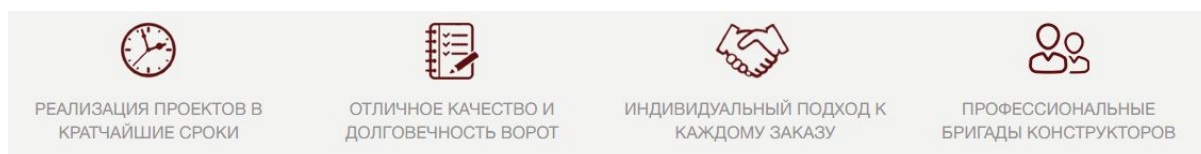

Формулировки преимуществ не несут конкретики и не цепляют посетителей сайта. Такие же преимущества есть на других сайтах этой тематики:

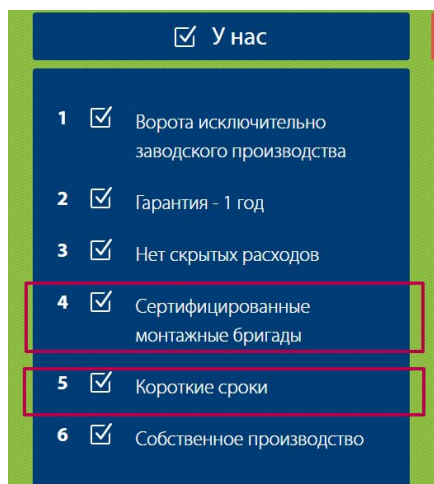

Никак не выделено такое преимущество как бесплатная доставка во многие регионы России.

Рекомендуем уникализировать преимущества компании, добавить преимущество по доставке. Например, вместо "Реализация проектов в кратчайшие сроки" указать конкретные сроки готовности: "Средний срок реализации проекта: 1 неделя", вместо "Индивидуальный подход к каждому заказу" "Все ворота изготавливаются по индивидуальному проекту" и т.п.

Описание дизайна и недостатков оформления элементов сайта

Первый контакт посетителя с сайтом осуществляется на основе визуального восприятия страницы. Если внешний вид сайта является привлекательным, то посетители дольше задержатся на сайте и с большей вероятностью конвертируются в покупателей.

В целом, применяемое цветовое решение и дизайн сайта выполнены качественно и не противоречат тематике сайта.

Недостаточно ярко и выразительно оформлены конверсионные кнопки, в результате чего на них нет должного акцента и дополнительной мотивации совершить целевое действие:

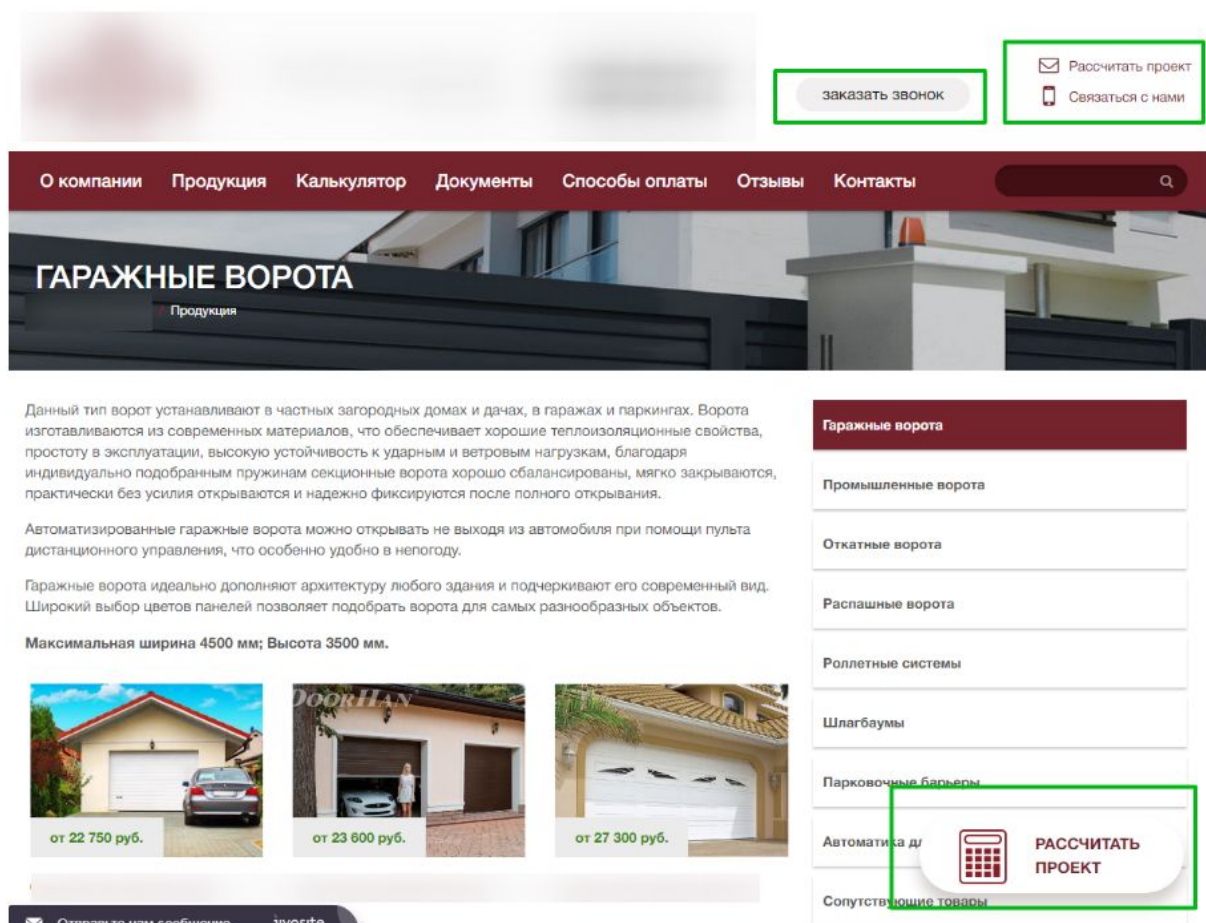

Рекомендуем выделить конверсионные кнопки на общем фоне сайта, например, добавив контрастности в их оформлении.

Оценка структуры и навигации сайта

Навигация сайта является одной из наиболее важных составляющих, определяющих его эффективность. На сегодняшний день пользователи в большинстве своем нетерпеливы. Если сайт сложен для восприятия, имеет неоднозначную навигацию и структуру, они уходят с ресурса и, чаще всего, уже не возвращаются.

Основная навигация по сайту сосредоточена в шапке сайта в виде горизонтального меню:

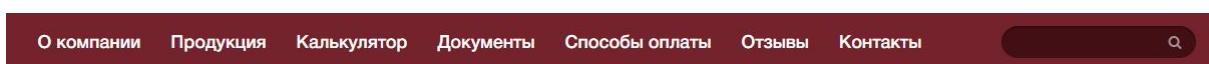

В навигационном меню не хватает важных разделов касательно оформления заказа, таких как: Доставка, Установка, Гарантии. Из информации на сайте непонятно, как в целом происходит процесс проектирования и оформления заказа.

Рекомендуем после раздела "Калькулятор" добавить на сайт новый раздел "Покупателям" со следующими подразделами:

- Как заказать
- Оплата
- Доставка
- Установка
- Гарантии
- Документация

Еще одним навигационным элементом является меню в разделе "Продукция". Оно расположено в непривычном для пользователя месте — справа на странице, что может затруднить навигацию по каталогу.

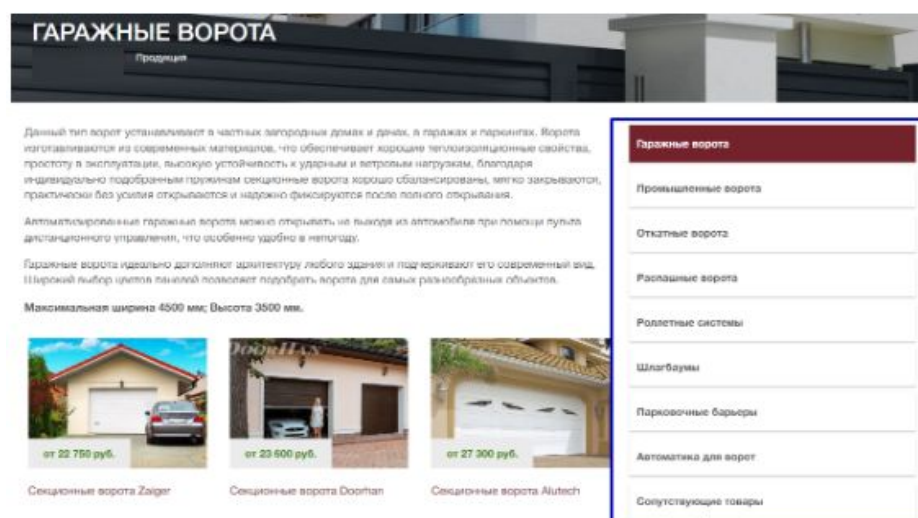

ГАРАЖНЫЕ ВОРОТА
Продукция

Данный тип ворот устанавливается в частных загородных домах и дачах, в гаражах и паркингах. Ворота изготавливаются из современных материалов, что обеспечивает хорошие теплоизоляционные свойства, простоту в эксплуатации, высокую устойчивость к ударным и ветровым нагрузкам, благодаря индивидуально подобранным подпружиненным секционным воротам хорошо сбалансированы, легко закрываются, практически без усилий открываются и надежно фиксируются после полного открывания.

Автоматизированные гаражные ворота можно открывать из автомобиля при помощи пульта дистанционного управления, что особенно удобно в непогоду.

Гаражные ворота идеально дополняют архитектуру любого здания и подкупают его современный вид. Широкий выбор цветов позволяет подобрать ворота для самых разнообразных объектов.

Максимальная ширина 4500 мм; Высота 3500 мм.

Секционные ворота Zaiser от 22 750 руб.

Секционные ворота Doorhan от 23 600 руб.

Секционные ворота Alutech от 27 900 руб.

Гаражные ворота

- Промышленные ворота
- Откатные ворота
- Распашные ворота
- Роллетные системы
- Шлагбаумы
- Парковочные барьеры
- Автоматика для ворот
- Сопутствующие товары



Рекомендуем перенести меню в левую часть страницы, чтобы улучшить навигацию посетителей сайта по разделу.

На главной странице есть информация о проходящих акциях, однако отдельный раздел, посвященный данной теме, отсутствует. **Рекомендуем** добавить на сайт раздел "Акции".

С учетом предлагаемых доработок главное меню будет состоять из следующих разделов и подразделов:

- О компании
- Продукция
 - Гаражные ворота
 - Откатные ворота
 - Промышленные ворота
 - Распашные ворота
 - Роллетные системы
 - Сопутствующие товары
 - Автоматика для ворот
 - Шлагбаумы
 - Парковочные барьеры
- Калькулятор
- Акции
- Покупателям
 - Как заказать
 - Оплата
 - Доставка
 - Установка
 - Гарантии
 - Документы
- Отзывы
- Контакты

Главная страница

Основной задачей главной страницы сайта является удержание внимания пользователя и вовлечение его в изучение информации. В данном случае – перенаправление на страницы продукции. Для этого на главной странице должна быть размещена информация о преимуществах компании, акционных предложениях, а также приглашение к дальнейшему продвижению вглубь сайта, результатом которого будет совершение конверсионного действия.

На первом экране главной страницы размещен слайдер с акциями:

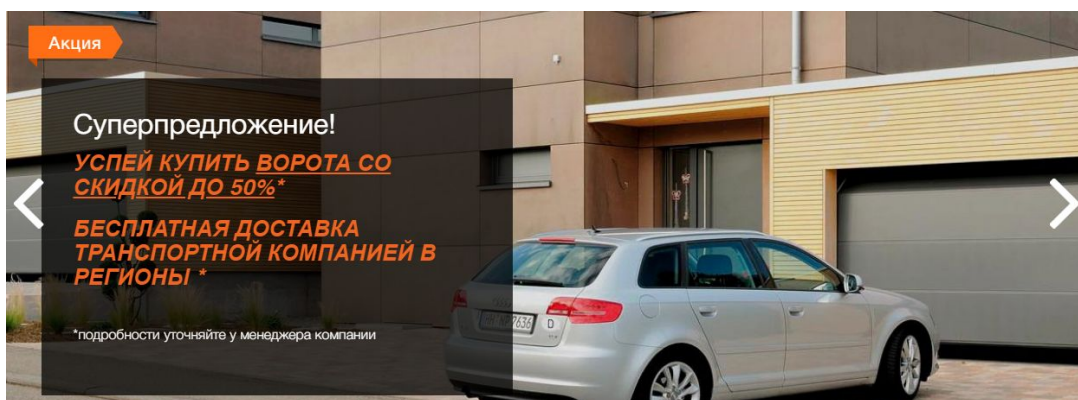

Взаимодействовать с акциями в таком формате неудобно: баннеры не кликабельные, нет отдельной страницы с подробной информацией об акции, призыв к действию отсутствует, нет информации по срокам проведения.

Чтобы акции работали лучше, **рекомендуем** добавить на баннеры кнопки целевого действия, например “Узнать больше”. При клике по ним должна открываться страница с подробными условиями акции. В данном случае обязательно должны быть представлены тип ворот, на которые распространяется акция (указана старая и новая цена), и информация о том, для каких регионов доступна бесплатная доставка. Ниже представлены примеры оформления баннера и страницы акции.

Акционный баннер:

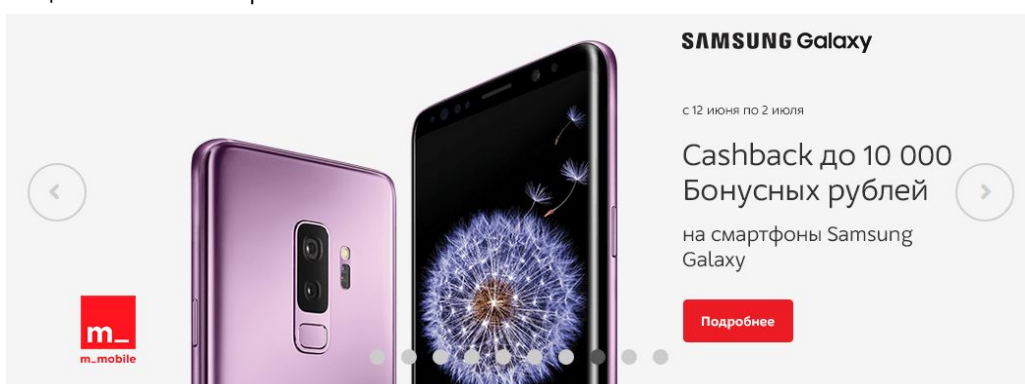

Страница акции:

Выгода от «М.Видео» – купи один из смартфонов Samsung Galaxy из акционного списка и получи до 10 000 Бонусных рублей на свой счёт для оплаты следующих покупок.

Как это работает

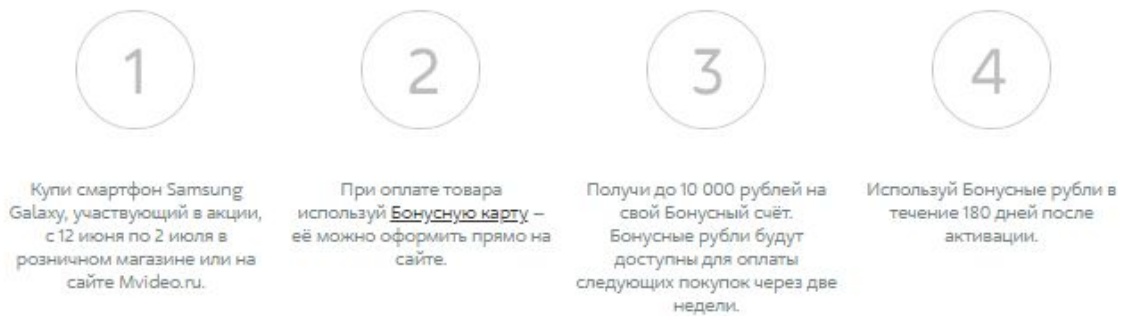

Cashback до 10 000 Бонусных рублей на смартфоны Samsung Galaxy 35

По популярности

Все товары 35

Бренд

Samsung 35

Цена

14990

74990



Размер скидки

Более 10% 3

Более 5% 11

Не важно

Наличие в магазинах

<p>Футболка в подарок</p>  <p>★★★★★ 15</p> <p>Смартфон Samsung Galaxy S9+ 256Gb Черный бриллиант</p> <p>74 990 Р 1718 Р/мес.</p>	<p>Футболка в подарок</p>  <p>★★★★★ 10</p> <p>Смартфон Samsung Galaxy S9 64Gb Титан</p> <p>59 990 Р 1375 Р/мес.</p>	<p>Футболка в подарок</p>  <p>★★★★★ 24</p> <p>Смартфон Samsung Galaxy A8 (2018) Black (SM-A530F)</p> <p>34 990 -9 000 25 990 Р 596 Р/мес.</p>
--	--	---

Под преимуществами компании размещен блок с типами ворот:

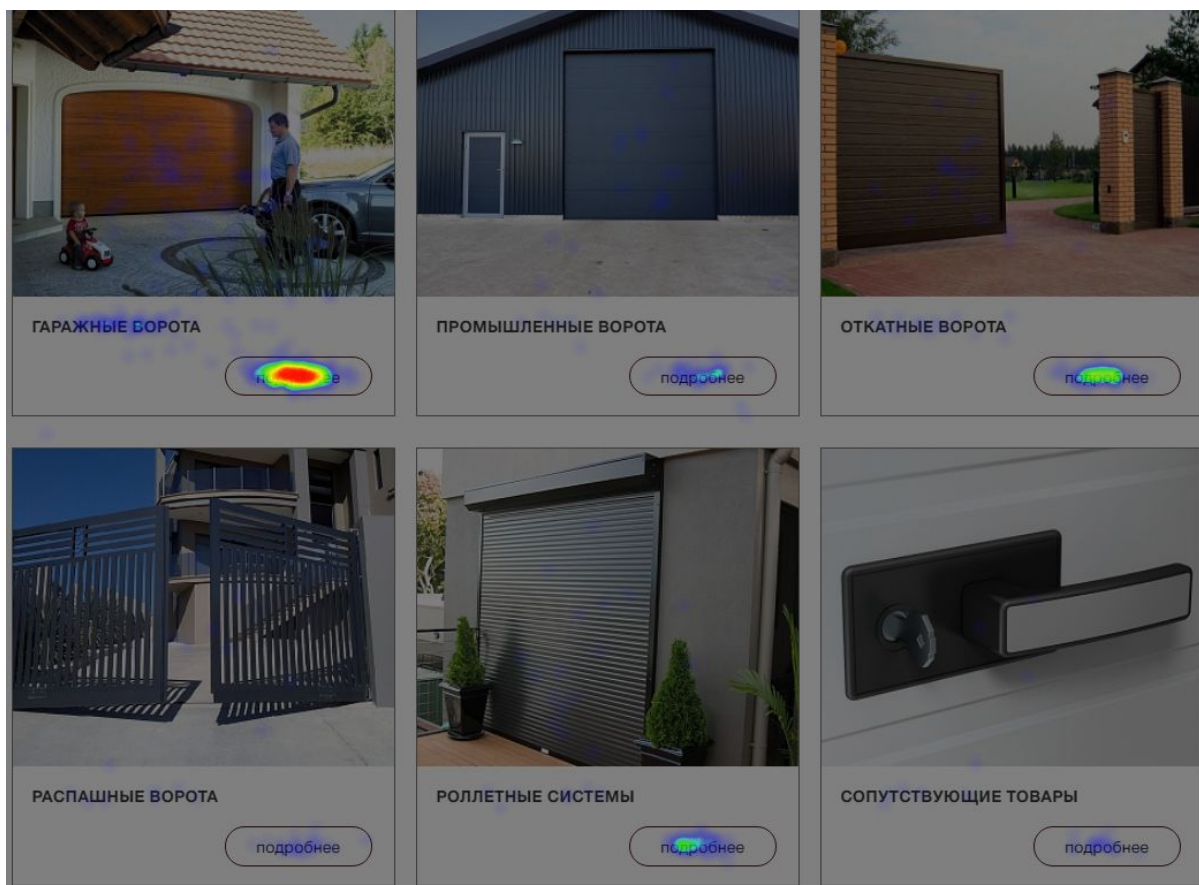

Как видно из карты кликов, наиболее популярными товарами являются "Гаражные ворота" и "Откатные ворота". **Рекомендуем** расположить подразделы на странице в порядке посещаемости — перенести "Откатные ворота" на второе место, за ними — "Роллетные системы". Кнопки "Подробнее" для удобства восприятия информации на сайте лучше расположить под названиями ворот.

Под блоком с продукцией **рекомендуем** рассказать о компании: написать, для кого и какие услуги она оказывает, чем предлагаемая продукция отличается от других фирм, а также разместить блок с логотипами изготовителей, с которыми сотрудничает компания.

Раздел “Продукция”

На странице раздела “Продукция” размещен блок с типами продукции:



Здесь, также как и на главной, наиболее популярными товарами являются “Гаражные ворота” и “Откатные ворота”. **Рекомендуем** расположить подразделы на странице в порядке посещаемости — перенести “Откатные ворота” на второе место, за ними — “Роллетные системы”.

Ниже будут подробнее проанализированы страницы наиболее популярных видов продукции.

Гаражные ворота

При переходе в подраздел открывается следующая страница:

Данный тип ворот устанавливают в частных загородных домах и дачах, в гаражах и паркингах. Ворота изготавливаются из современных материалов, что обеспечивает хорошие теплоизоляционные свойства, простоту в эксплуатации, высокую устойчивость к ударным и ветровым нагрузкам, благодаря индивидуально подобранным пружинам секционные ворота хорошо сбалансированы, мягко закрываются, практически без усилия открываются и надежно фиксируются после полного открывания.

Автоматизированные гаражные ворота можно открывать не выходя из автомобиля при помощи пульта дистанционного управления, что особенно удобно в непогоду.

Гаражные ворота идеально дополняют архитектуру любого здания и подчеркивают его современный вид. Широкий выбор цветов панелей позволяет подобрать ворота для самых разнообразных объектов.

Максимальная ширина 4500 мм; Высота 3500 мм.



Секционные ворота Zaiger



Секционные ворота Doorhan



Секционные ворота Alutech



Панорамные ворота

Сейчас гаражные ворота от разных производителей отличаются только по цене. Рекомендуем добавить информацию о каждом производителе, чтобы пользователи уже на этом этапе могли сделать предварительный выбор, а также кнопки целевого действия, чтобы стимулировать пользователя перейти на следующий шаг воронки. Ниже представлен пример:

Секционные ворота Doorhan

Самые недорогие гаражные ворота. Являются лидером продаж в России: ворота установлены в 7 из 10 гаражей.

от 19 500

Изготовление: 10 дней Производство: Россия





Секционные ворота Alutech

Белорусские ворота считаются «золотой серединой». Сэндвич-панели теплые, прочные и долговечные, изготавливаются на немецком оборудовании.

от 23 400

[Подобрать](#)

Изготовление: 12 дней

Производство: Белоруссия

При клике по карточке ворот от производителя открывается страница с подробной информацией:

Сэндвич-панели для ворот Zaiger изготавливаются на заводе Tecsedo в Швейцарии. Панели соответствуют Российскому ГОСТ 23486-79 и Европейскому стандарту EN 14509-2009.



КОНСТРУКЦИЯ СЕКЦИИ ВОРОТ ТИПА СЭНДВИЧ-ПАНЕЛЬ

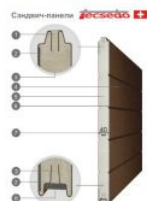

- Защитный полиолефиновый слой — предотвращает проникновение влаги внутрь панели.
- Усиление под петлей — стальные оцинкованные пластины шириной 40 мм, расположенные сверху и снизу по всей длине сэндвич-панели. Обеспечивают надежное крепление петель и придает панелям и всей конструкции ворот дополнительную прочность.
- Ступенчатое «мастиха колесо» — разрыв обеспечивает термическое сопротивление ворот, панели не промерзают на стыках.
- Оцинкованный стальной лист толщиной 0,45 мм с полиэфирным покрытием. Обладает повышенной стойкостью к УФ-излучению, коррозии и механическим воздействиям.
- Пенополиуретан — самый эффективный термоизолятор, равномерный в качестве, накопленный сэндвич-панелью. Теплопроводность панели эквивалентна кирпичной кладке толщиной в 2 кирпича.
- Зелень — увеличивает поперечную жесткость сэндвич-панели, придает эстетичный вид, маскирует стыки между панелями.
- Толщина панели 40 мм соответствует ГОСТ 31174-2003 и обеспечивает стабильную и устойчивую термозащиту в диапазоне от +70 до -50 °С.
- Вспененный ПВХ — негорючий и невоспламеняющийся материал.

Толщина панели 40 мм, соответствует требованиям ГОСТ 31174-2003 и обеспечивает стабильную и устойчивую термозащиту в диапазоне температуры от -50 до +70 °С.

ОБЩИЕ ХАРАКТЕРИСТИКИ СЭНДВИЧ-ПАНЕЛЕЙ

- Толщина панели: 40 мм.
- Толщина стального листа: 0,45 мм.
- Коэффициент звукоизоляции: 25 дБ.
- Плотность пенополиуретана: 40 кг/м³.
- Предел огнестойкости: REL 15.

БЕСПЛАТНАЯ ДОСТАВКА В РЕГИОНЫ РОССИИ

ТИПОВЫЕ ЦВЕТА ВОРОТ ZAIGER



На странице представлено много технической информации, которая может тяжело восприниматься пользователем, не разбирающемся в данной тематике.

Рекомендуем построить следующую схему преподнесения информации, разместив на странице:

1. Отличительные характеристики ворот;
2. Краткие характеристики ворот;
3. Варианты дизайна (цвет и рисунок);
4. Типы управления воротами (при наличии вариантов);
5. Дополнительные опции;
6. Конверсионная форма;
7. Подробная схема по устройству ворот;
9. Фотогалерея;
10. Конверсионная форма.

Ниже представлен примерный макет расположения элементов:



Преимущества гаражных ворот Zaiger



Преимущество
Lorem ipsum dolor sit amet, consectetur adipiscing elit. Nulla quam velit, vulputate eu pharetra nec, mattis ac neque. Duis vulputate commodo lectus, ac blandit elit tincidunt id.



Преимущество
Lorem ipsum dolor sit amet, consectetur adipiscing elit. Nulla quam velit, vulputate eu pharetra nec, mattis ac neque. Duis vulputate commodo lectus, ac blandit elit tincidunt id.



Преимущество
Lorem ipsum dolor sit amet, consectetur adipiscing elit. Nulla quam velit, vulputate eu pharetra nec, mattis ac neque. Duis vulputate commodo lectus, ac blandit elit tincidunt id.



Преимущество
Lorem ipsum dolor sit amet, consectetur adipiscing elit. Nulla quam velit, vulputate eu pharetra nec, mattis ac neque. Duis vulputate commodo lectus, ac blandit elit tincidunt id.

Характеристики гаражных ворот

Характеристика: Lorem ipsum dolor sit amet, consectetur adipiscing elit. Nulla quam velit, vulputate eu pharetra nec, mattis ac neque.

Характеристика: Lorem ipsum dolor sit amet, consectetur adipiscing elit. Nulla quam velit, vulputate eu pharetra nec, mattis ac neque.

Характеристика: Lorem ipsum dolor sit amet, consectetur adipiscing elit. Nulla quam velit, vulputate eu pharetra nec, mattis ac neque.

Характеристика: Lorem ipsum dolor sit amet, consectetur adipiscing elit. Nulla quam velit, vulputate eu pharetra nec, mattis ac neque.

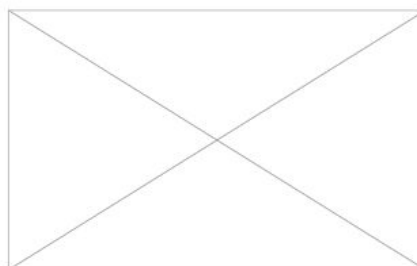



Дизайн гаражных ворот Zaiger

Lorem ipsum dolor sit amet, consectetur adipiscing elit. Nulla quam velit, vulputate eu pharetra nec, mattis ac neque. Duis vulputate commodo lectus, ac blandit elit tincidunt id. Sed rhoncus, tortor sed eleifend tristique, tortor mauris molestie elit, et lacinia ipsum quam nec du. Quisque



Lorem ipsum dolor sit amet, consectetur adipiscing elit. Nulla quam velit, vulputate eu pharetra nec, mattis ac neque. Duis vulputate commodo lectus, ac blandit elit tincidunt id. Sed rhoncus, tortor sed eleifend tristique, tortor mauris molestie elit, et lacinia ipsum quam nec du. Quisque



Типы управления гаражными воротами



Lorem ipsum dolor sit amet, consectetur adipiscing elit. Nulla quam velit, vulputate eu pharetra nec, mattis ac neque. Duis vulputate commodo lectus, ac blandit elit tincidunt id. Sed rhoncus, tortor sed eleifend tristique,



Lorem ipsum dolor sit amet, consectetur adipiscing elit. Nulla quam velit, vulputate eu pharetra nec, mattis ac neque. Duis vulputate commodo lectus, ac blandit elit tincidunt id. Sed rhoncus, tortor sed eleifend tristique,

Дополнительные опции для гаражных ворот

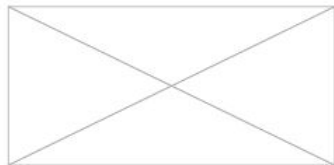

Lorem ipsum dolor sit amet, consectetur adipiscing elit. Nulla quam velit, vulputate eu pharetra nec, mattis ac neque. Duis vulputate commodo lectus, ac blandit elit tincidunt id. Sed rhoncus, tortor sed eleifend tristique,

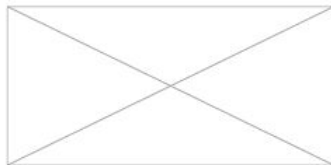

Lorem ipsum dolor sit amet, consectetur adipiscing elit. Nulla quam velit, vulputate eu pharetra nec, mattis ac neque. Duis vulputate commodo lectus, ac blandit elit tincidunt id. Sed rhoncus, tortor sed eleifend tristique,

Оставить заявку на расчет

Бесплатная доставка в 27 регионов России!

Устройство гаражных ворот Zaiger

Lorem ipsum dolor sit amet, consectetur adipiscing elit. Nulla quam velit, vulputate eu pharetra nec, mattis ac neque. Duis vulputate commodo lectus, ac blandit elit tincidunt id. Sed rhoncus, tortor sed eleifend tristique, tortor mauris molestie elit, et lacinia ipsum quam nec du. Quisque nec mauris sit amet elit iaculis pretium sit amet quis magna. Aenean velit odio, elementum in tempus ut, vehicula eu diam. Pellentesque rhoncus aliquam mattis. Ut vulputate eros sed felis sodales nec vulputate justo hendrerit. Vivamus varius pretium ligula, a

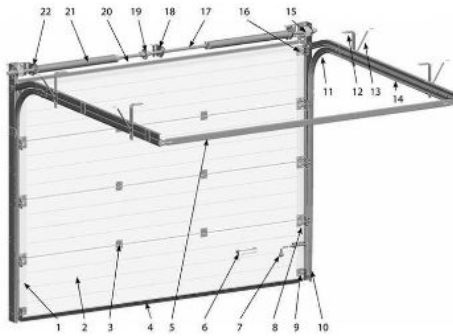

- 1 — боковая накладная;
- 2 — панель воротная;
- 3 — промежуточная петля;
- 4 — нижний концевой профиль с уплотнительной вставкой;
- 5 — задняя перемычка;
- 6 — ручка;
- 7 — заслон;
- 8 — боковой кронштейн с ходовым роликом;
- 9 — нижний кронштейн с ходовым роликом;
- 10 — угловой стойка с вертикальной направляющей и боковой уплотнительной вставкой;
- 11 — радиусный профиль;
- 12 — регулируемый подкос;
- 13 — раскос;
- 14 — горизонтальная направляющая;
- 15 — тросовый барабан;
- 16 — верхний кронштейн с ходовым роликом;
- 17 — вал;
- 18 — промежуточный кронштейн;
- 19 — соединительная муфта;
- 20 — нащельник с уплотнительной вставкой;
- 21 — пружина с наконечниками;
- 22 — кронштейн с предохранительной хранимой муфтой.

Фотогалерея

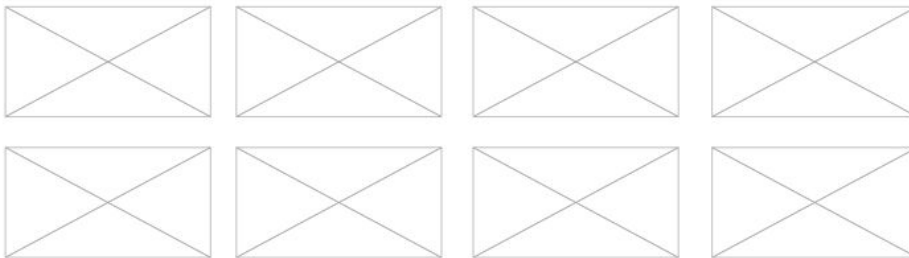

Оставить заявку на расчет

Бесплатная доставка в 27 регионов России!

Калькулятор

Калькулятор стоимости ворот сделан достаточно удобно. Можно выбрать основные параметры будущего проекта: цвет, ширину и длину проема, размер притолоки.



Белый

Покраска ворот возможна в любой цвет по каталогу, подробности уточняйте у менеджера компании.

Ширина проема, В: 4000 мм (range: 2000 - 4500)

Высота проема, H: 2200 мм (range: 1800 - 3500)

Притолока, h: 617 мм (range: 180 - 1000)

Замок для секционных ворот

Встроенная калитка усиленная

Устройство защиты от обрыва троса

Окно: - 1 +

Устройство защиты от обрыва пружин

ОБЩАЯ СТОИМОСТЬ* 46384 руб. [заказать ворота](#)

Сейчас не предусмотрен выбор типа ворот. Создается впечатление, что можно заказать только гаражные ворота, хотя у компании помимо них есть еще 5 типов воротных систем. Гаражные ворота представлены от 3 производителей, но производителей в калькуляторе также невозможно выбрать.

Рекомендуем добавить перед выбором цвета выбор категории воротных систем. Также добавить возможность выбора производителя.

Под размерами ворот можно выбрать дополнительные функции. Не особо разбирающимся в тематике пользователям не совсем понятно, зачем они необходимы. Для повышения среднего чека **рекомендуем** сделать ссылки на подсказки, которые будут содержать расшифровки дополнительного функционала. Ниже представлен пример:



Призыв к действию “Заказать ворота” может оказаться слишком серьезным шагом для пользователей. Они только что сделали предварительный расчет, и могут быть не готовыми к заказу. **Рекомендуем** переименовать его в “Оставить заявку”.

Покупателям

Предлагаем создать новый раздел "Покупателям", где будет содержаться информация касательно оформления заказа. Сейчас на сайте есть только информация о способах оплаты.

Помимо способов оплаты пользователей интересует, каким образом, когда им доставят товар и нужно ли за это платить, кто будет его устанавливать и т.п.. Отсутствие информации о способах отгрузки, установки и гарантиях товара может негативно сказаться на принятии решения об оформлении заказа в компании. Вместо того, чтобы звонить в компанию и узнавать дополнительную информацию, пользователь может выбрать компанию-конкурента, у которой на сайте отображена полная и понятная информация.

Раздел будет состоять из следующих подразделов:

- Как заказать
- Оплата
- Доставка
- Установка
- Гарантии
- Документация

Как заказать

На странице "Как заказать" нужно разместить пошагово информацию о том, как заказать ворота, с описанием каждого пункта.

Ниже представлены пункты, которые следует описать на странице:

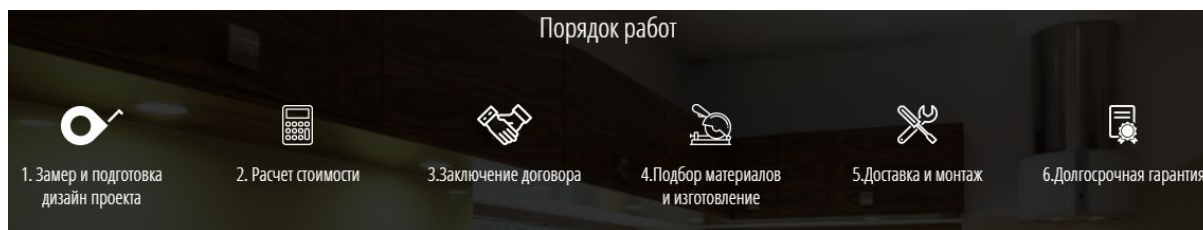

Ниже представлен примерный макет расположения элементов:

Как заказать

1. Замер и подготовка проекта

Lorem ipsum dolor sit amet, consectetur adipiscing elit. Nulla quam velit, vulputate eu pharetra nec, mattis ac neque. Duis vulputate commodo lectus, ac blandit elit tincidunt id. Sed rhoncus, tortor sed eleifend tristique, tortor mauris molestie elit, et lacinia ipsum quam nec du. Quisque nec mauris sit amet elit iaculis pretium sit amet quis magna. Aenean velit odio, elementum in tempus ut, vehicula eu diam. Pellentesque rhoncus aliquam mattis. Ut vulputate eros sed felis sodales nec vulputate justo hendrerit. Vivamus varius pretium ligula, a aliquam odio euismod sit amet.

2. Расчет стоимости

Lorem ipsum dolor sit amet, consectetur adipiscing elit. Nulla quam velit, vulputate eu pharetra nec, mattis ac neque. Duis vulputate commodo lectus, ac blandit elit tincidunt id. Sed rhoncus, tortor sed eleifend tristique, tortor mauris molestie elit, et lacinia ipsum quam nec du. Quisque nec mauris sit amet elit iaculis pretium sit amet quis magna.

3. Заключение договора

Lorem ipsum dolor sit amet, consectetur adipiscing elit. Nulla quam velit, vulputate eu pharetra nec, mattis ac neque. Duis vulputate commodo lectus, ac blandit elit tincidunt id. Sed rhoncus, tortor sed eleifend tristique, tortor mauris molestie elit, et lacinia ipsum quam nec du. Quisque nec mauris sit amet elit iaculis pretium sit amet quis magna.

4. Оплата

Lorem ipsum dolor sit amet, consectetur adipiscing elit. Nulla quam velit, vulputate eu pharetra nec, mattis ac neque. Duis vulputate commodo lectus, ac blandit elit tincidunt id. Sed rhoncus, tortor sed eleifend tristique, tortor mauris molestie elit, et lacinia ipsum quam nec du. Quisque nec mauris sit amet elit iaculis pretium sit amet quis magna. Aenean velit odio, elementum in tempus ut, vehicula eu diam. Pellentesque rhoncus aliquam mattis. Ut vulputate eros sed felis sodales nec vulputate justo hendrerit. Vivamus varius pretium ligula, a aliquam odio euismod sit amet.

Доставка

На странице о доставке нужно указать способы доставки.

По каждому способу нужно указать сроки и стоимость. Поскольку компания предлагает бесплатную доставку для некоторых регионов, предлагаем разместить на странице карту, на которой отметить регионы с бесплатной доставкой, чтобы можно было визуально оценить масштаб деятельности компании.

Ниже представлен примерный макет расположения элементов:

Доставка

1. Бесплатная доставка в регионы России

Компания оказывает услуги бесплатной доставки в следующие регионы России

- Алтайский край
- Архангельская область
- Астраханская область
- Белгородская область
- Брянская область
- Владимирская область
- Алтайский край
- Архангельская область
- Астраханская область
- Белгородская область
- Брянская область
- Владимирская область
- Алтайский край
- Архангельская область
- Астраханская область
- Белгородская область
- Брянская область
- Владимирская область



Доставка в вышеперечисленные регионы является бесплатной и осуществляется в течение 3-х дней после оплаты счета.

2. Платная доставка транспортными компаниями

Lorem ipsum dolor sit amet, consectetur adipiscing elit. Nulla quam velit, vulputate eu pharetra nec, mattis ac neque. Duis vulputate commodo lectus, ac blandit elit tincidunt id. Sed rhoncus, tortor sed eleifend tristique, tortor mauris molestie elit, et lacinia ipsum quam nec dui. Quisque nec mauris sit amet elit iaculis pretium sit amet quis magna. Aenean velit odio, elementum in tempus ut, vehicula eu diam. Pellentesque rhoncus aliquam mattis. Ut vulputate eros sed felis sodales nec vulputate justo hendrerit. Vivamus varius pretium ligula, a aliquam odio euismod sit amet. Quisque laoreet sem sit amet orci ullamcorper at ultricies metus viverra. Pellentesque arcu mauris, malesuada quis ornare accumsan, blandit sed diam.

Установка

Помимо информации о доставке на странице не хватает информации об установке ворот. Поскольку этот товар сложно установить без наличия специфических знаний, пользователи будут выбирать ту компанию, которая предложит наиболее выгодные условия.



Делаем сами

Имеем собственную бригаду в штате.
Сотрудники — россияне со стажем работы от 5 до 10 лет.



Гарантия 1 год

Если в течение года после монтажа что-нибудь сломается, бесплатно приедем и починим.



Дальнейшая помощь

После монтажа не бросаем в беде: помогаем по телефону, в любой момент выезжаем на ремонты по гарантии и без.

В подразделе "Установка" необходимо разместить подробную информацию об установке ворот: предоставляет ли компания подобные услуги, сразу или через какое-то время производит работы по установке, платно или бесплатно оказывается услуга.

Ниже представлен пример:

Секционные ворота	
Доставка	от 3000 Р
Монтаж ворот	Гаражные ворота от 7000 Р Промышленные ворота от 8000 Р
Монтаж автоматики	3000 Р
Монтаж цепного привода для ручного подъёма	1200 Р
Подготовка проёма (если необходимо)	от 10000 Р

Монтаж одних секционных ворот занимает 4-5 часов.
 Стоимость и сроки зависят от размеров ворот, типа подъёма и наличия калитки.

Поскольку для пользователей важно, чтобы купленные ворота качественно установили, в качестве "доказательства" можно разместить на странице видео / фото, демонстрирующее установку ворот на объекте специалистами компании. Ниже представлен пример:

Процесс на фото



Гарантии

На странице "Гарантии" необходимо разместить информацию о гарантийных сроках на продукцию. Подкрепить информацию о даваемых гарантиях можно размещением на странице сертификатов дилерства. Здесь же необходимо прописать, что является гарантийным случаем, а что — негарантийным.

ОТЗЫВЫ

Сейчас при просмотре отзывов создается впечатление, что они написаны компанией:

Евгений Валерьевич, г. Новосибирск:

• 

Вера Михайловна и Андрей Николаевич, поселок Морской г. Новосибирск:



Сергей Бойко, г. Бердск:

• 

Рекомендуем добавить дату написания отзыва и по возможности разместить фотографии выполненных работ. Реальные фотографии повышают лояльность потенциальных клиентов к компании.

Выводы и рекомендации

По итогам проведения анализа сайта компании по изготовлению и продаже воротных систем на удобство использования можно дать следующие рекомендации:

Позиционирование

1. добавить в шапку сайта слоган компании;
2. уникализировать преимущества компании.

Описание дизайна и недостатков оформления элементов сайта

3. выделить конверсионные кнопки на общем фоне сайта;

Оценка структуры и навигации сайта

4. добавить новый раздел "Покупателям" с подразделами "Как заказать", "Оплата", "Доставка". "Установка", "Гарантии", "Документация";
5. перенести меню раздела продукция в левую часть страниц;
6. добавить новый раздел "Акции";

Главная страница

7. доработать слайдер с акциями;
8. расположить ворота в порядке популярности у пользователей;
9. перенести кнопку "Подробнее" в левую часть карточек ворот;
10. разместить на странице информацию о компании;

Раздел "Продукция"

11. на страницы с различными видами ворот добавить больше информации про каждый вид ворот;
12. разместить контент на страницах конкретного вида ворот в соответствии со схемой, предложенной в документе

Калькулятор

13. добавить выбор категории воротных систем;
14. добавить возможность выбора производителя;
15. добавить подсказки к специфическим терминам;
16. переименовать кнопку "Заказать ворота" в "Отправить заявку";

Покупателям

17. создать подраздел "Как заказать";
18. создать подраздел "Оплата";
19. создать подраздел "Доставка";
20. создать подраздел "Установка";
21. создать подраздел "Гарантии";



Отзывы

22. добавить в оформление отзывов дату написания и по возможности фото результата.